

studio

セットアップガイド

モデル P02E シリーズ

タイプ P02E001

メモ、注意、警告

 **メモ**：コンピューターを使いやすくするための重要な情報を説明しています。

 **注意**：ハードウェアの損傷やデータの損失の可能性を示し、その危険を回避するための方法を説明しています。

 **警告**：物的損害、けが、または死亡の原因となる可能性があることを示しています。

この文書の情報は予告なく変更されることがあります。

© 2009 すべての著作権は Dell Inc. にあります。

Dell Inc. の書面による許可なく、いかなる方法においてもこれらの資料を複製することは固く禁止されています。

このテキストで使用されている商標は次の通りです。Dell、DELL ロゴ、YOURS IS HERE、および DellConnect は Dell Inc. の商標です。Intel、Pentium、および Celeron は米国、およびその他の国々における Intel Corporation の登録商標であり、Core は Intel Corporation の商標です。Microsoft、Windows、Windows Vista、および Windows Vista スタート ボタン ロゴは米国、および/または他の国々における Microsoft Corporation の商標、または登録商標です。Blu-ray Disc は Blu-ray Disc Association の商標です。Bluetooth は、Bluetooth SIG, Inc. が所有する登録商標であり、ライセンス許可により Dell が使用しています。

他の商標あるいは社名をこの文書で使用し、マークや名前が指している存在またはその製品を参照することができます。Dell Inc. は自社以外の商標あるいは社名に対する所有権を放棄します。

目次

Studio ノートブックコンピューターをセットアップする	5	Studio ノートブックコンピューターの使い方	18
コンピューターをセットアップする前に	5	右側の機能	18
AC アダプターを接続する	6	左側の機能	22
ネットワークケーブルを接続する（オプション）	7	コンピューター本体とキーボードの機能	26
電源ボタンを押す	8	タッチパッドの動作	28
Microsoft Windows をセットアップする	9	メディアコントロール	30
SIM をインストールする（オプション）	10	ディスプレイの機能	32
ワイヤレス接続を有効、または無効にする（オプション）	12	タッチスクリーンの使い方（オプション）	34
インターネットに接続する（オプション）	14	バッテリーの取り外しおよび取り付け	38
		ソフトウェア 機能	40
		FFS（Free Fall Sensor）機能	44

トラブルの解決	45	ヘルプを受ける	67
タッチスクリーンのトラブル	45	テクニカルサポートとカスタマー サービス	68
ビープコード	46	DellConnect™	68
ネットワークの問題	48	オンラインサービス	69
電源の問題	49	24 時間納期案内電話サービス	70
メモリの問題	50	製品情報	70
フリーズおよびソフトウェアの問題	51	保証期間中の修理と返品	71
サポートツールの使い方	53	お問い合わせになる前に	72
デルサポートセンター	53	デルへのお問い合わせ	74
システムメッセージ	54	情報およびリソース詳細	75
ハードウェアに関するトラブルシュー ティング	56	仕様	78
Dell Diagnostics（診断）プログラム	57	付録	89
オペレーティングシステムの復元	61	Macrovision 製品に関する注意事項	89
システムの復元	62	索引	90
Dell Factory Image Restore	63		
オペレーティングシステムの再イ ンストール	65		

Studio ノートブックコンピューターをセットアップする

本セクションは、Studio 1745/1747 ノートブックコンピューターのセットアップに関する情報を記載しています。

コンピューターをセットアップする前に

コンピューターを設置する場合、電源が近くにあり、換気が十分であり、水平な場所であることを確認してください。

Studio ノートブックの周囲の空気の流れを遮ると、過熱状態になります。過熱を防止するため、コンピューターの背面に少なくとも 10.2 cm、側面に 5.1 cm のすき間を作ってください。電源が入っている状態で、キャビネットや引き出しなどの密閉された空間にコンピューターを絶対に置かないでください。

 **警告：**換気口をふさいだり、物を押し込んだり、または埃がたまらないように注意してください。電源が入った状態の Dell™ コンピューターをブリーフケースの中など空気の流れの悪い環境に置かないでください。空気の流れを遮ると、コンピューターに損傷を与えたり、火災の原因になる場合があります。コンピューターが高温になると、ファンが作動します。ファンのノイズは正常であり、ファンやコンピューターに問題が発生したわけではありません。

 **注意：**コンピューターの上に重い物や尖っている物を置いたり、重ねたりすると、コンピューターに致命的な損傷が発生します。

AC アダプターを接続する

AC アダプターをコンピューターに接続し、壁のコンセント、またはサージプロテクタに差し込みます。

⚠ 警告： AC アダプターは世界各国のコンセントに適合します。ただし、電源コネクタと電源タップは国によって異なります。互換性のないケーブルを使用したり、ケーブルを不適切に電源タップまたはコンセントに接続したりすると、火災の原因になったり、コンピューターに致命的な損傷を与える恐れがあります。

📌 メモ： 電源コードがアダプターにしっかり差し込まれており、電源をオンにした時、アダプターのライトがオンになっていることを確認してください。

📌 メモ： Dell AC アダプターファミリー PA-3E、PA-10、PA-12 以外の商品を使用しないでください。

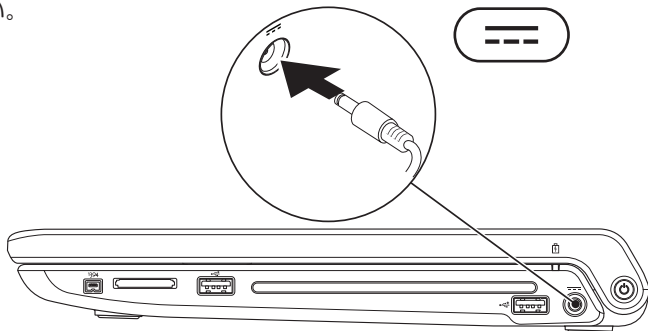

電源ボタンを押す

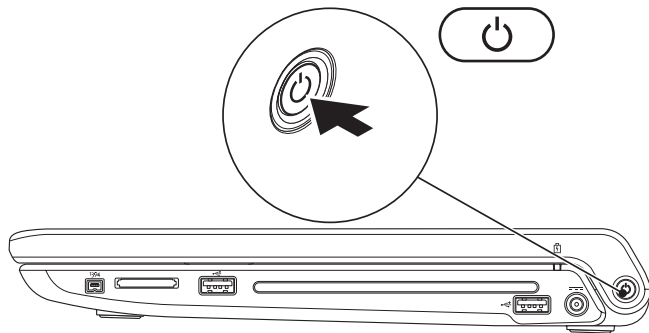

Microsoft Windows をセットアップする

Dell コンピューターは Microsoft® Windows® オペレーティングシステムに対応するよう予め設定されています。Windows を初めてセットアップするには、画面に表示される指示に従って操作してください。この手順は必須で、完了まで時間がかかる場合があります。画面に表示される指示に従って、ライセンス契約の同意、環境設定、インターネット接続のセットアップなどの手続きを行います。

 **注意：**オペレーティングシステムのセットアッププロセスを中断しないでください。コンピューターが使用不能になり、オペレーティングシステムを再インストールしなければならなくなります。

 **メモ：**デルのサポートサイト (support.jp.dell.com) で最新の BIOS (Basic Input Output System) とドライバーをダウンロードし、インストールしておくことをおすすめします。

SIM をインストールする（オプション）

SIM（Subscriber Identity Module）カードをコンピューターにインストールすると、インターネットに接続できるようになります。携帯電話のサービスプロバイダーのネットワーク圏内にいなければ、インターネットにアクセスできません。

 **メモ：** SIM が必要なのは GSM（HSDPA）タイプのカードだけです。EVDO カードの場合は、SIM は必要ありません。

SIM を取り付けるには、以下の手順を実行します。

1. コンピューターの電源を切ります。
2. バッテリーを取り外します（38 ページの「バッテリーの取り外しおよび取り付け」を参照）。
3. バッテリーベイで SIM カードスロットに SIM をスライドさせます。
4. バッテリーを取り付けます（38 ページの「バッテリーの取り外しおよび取り付け」を参照）。
5. コンピューターの電源を入れます。

- 1 SIM カード
- 2 SIM カードスロット
- 3 バッテリーベイ

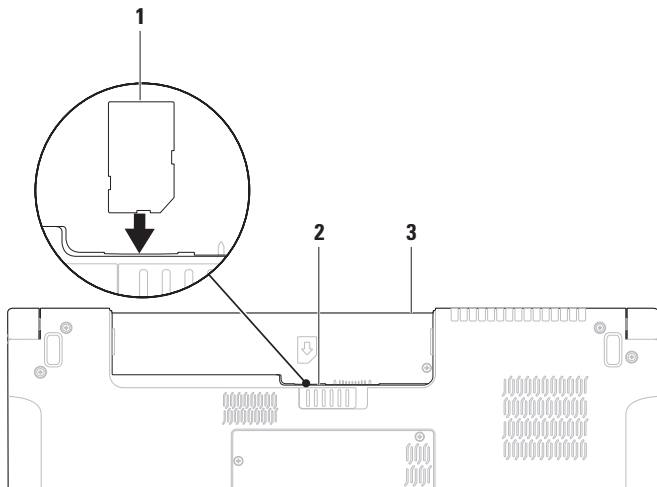

ワイヤレス接続を有効、または無効にする（オプション）

ワイヤレス接続を有効、または無効にするには、「」キー、またはキーボードの <Fn><F2> キーを押します。ワイヤレス接続がオン、またはオフアイコンがスクリーンに表示され、現在の状態を示します。

ワイヤレスがオン：

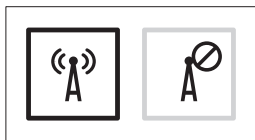

ワイヤレスがオフ：

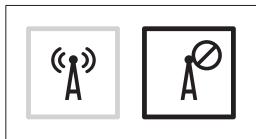

Fn キーの動作を変更する場合の詳細については、30 ページの「メディアコントロール」を参照してください。

Studio ノートブックコンピューターをセットアップする

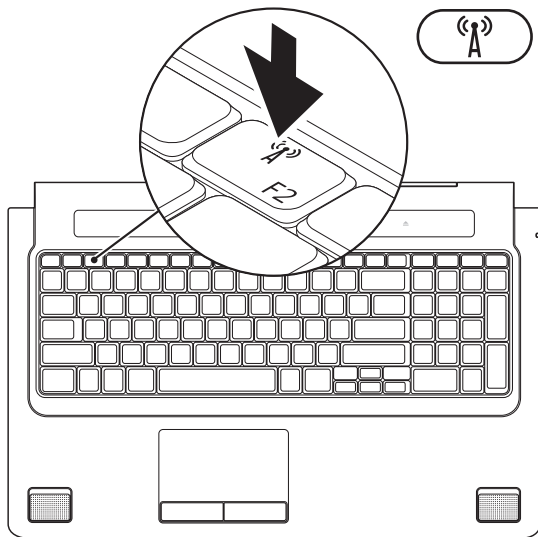

インターネットに接続する (オプション)

インターネットに接続するには、外部モデムまたはネットワーク接続、およびインターネットサービスプロバイダー (ISP) が必要です。

外部 USB モデム、またはワイヤレス LAN アダプターが購入したパッケージに付属していない場合、Dell のウェブサイト

(www.dell.com/jp) で注文できます。

有線接続をセットアップする

- ダイヤルアップ接続を使用している場合は、インターネット接続を設定する前に電話回線をコンピューターの外部 USB モデム (オプション) に接続し、壁の電話コネクタに接続します。
- DSL または ケーブル (衛星) モデム接続を使用している場合、セットアップの手順についてはご契約の ISP または携帯電話サービスにお問い合わせください。

有線インターネット接続のセットアップを完了するには、16 ページの「インターネット接続のセットアップ」の指示に従ってください。

ワイヤレス接続をセットアップする

 **メモ**：ワイヤレスルーターをセットアップするには、ルーター付属のマニュアルを参照してください。

ワイヤレスインターネット接続を使用する前に、ワイヤレスルーターに接続してください。

ワイヤレスルーターへの接続をセットアップするには。

Windows Vista®

1. お使いのコンピュータでワイヤレスが有効に設定されていることを確認してください（12ページの「ワイヤレス接続を有効、または無効にする（オプション）」を参照）。
2. 開いているファイルをすべて保存してから閉じ、実行中のプログラムをすべて終了します。
3. **スタート**  → **接続先** をクリックします。
4. 画面の手順に従ってセットアップを完了します。

Windows® 7

1. お使いのコンピュータでワイヤレスが有効に設定されていることを確認してください（12ページの「ワイヤレス接続を有効、または無効にする（オプション）」を参照）。
2. 開いているファイルをすべて保存してから閉じ、実行中のプログラムをすべて終了します。
3. **スタート**  → **コントロールパネル** → **ネットワークと共有センター** → **ネットワークに接続します** をクリックします。
4. 画面の手順に従ってセットアップを完了します。

インターネット接続のセットアップ



ISP および ISP が提供するオプションは国によって異なります。詳細は ISP にお問い合わせください。

過去にインターネットに接続できたが今回できない場合には、インターネットサービスプロバイダー（ISP）のサービスが停止している可能性があります。サービスの状態について ISP に確認するか、後でもう一度接続してみてください。



ISP 情報を用意してください。ISP がいない場合には、**インターネットへの接続**ウィザードで取得することができます。

Windows Vista®

 **メモ：** 以下の手順は Windows のデフォルト表示用に記述されているため、Dell™ コンピューターが Windows のクラシック表示に設定されている場合は適用できない場合があります。

1. 開いているファイルをすべて保存してから閉じ、実行中のプログラムをすべて終了します。
 2. **スタート**  → **コントロールパネル** をクリックします。
 3. **ネットワークとインターネット** → **ネットワークと共有センター** → **接続またはネットワークをセットアップします** → **インターネットに接続します** をクリックします。**インターネットに接続します** ウィンドウが表示されます。
-  **メモ：** どの種類の接続を選択するか分からない場合は、**選択についての説明を表示します** をクリックするか、ISP にご連絡ください。
4. 画面の指示に従って、ISP から提供されたセットアップ情報を使用してセットアップを完了します。

Windows® 7

1. 開いているファイルをすべて保存してから閉じ、実行中のプログラムをすべて終了します。
 2. スタート  → コントロールパネル → ネットワークと共有センター → 新しい接続またはネットワークをセットアップします → インターネットに接続しますをクリックします。
インターネットに接続しますウィンドウが表示されます。
-  **メモ**：どの種類の接続を選択するか分からない場合は、**選択についての説明を表示します**を選択するか、お近くの ISP にご連絡ください。
3. 画面の指示に従って、ISP から提供されたセットアップ情報を使用してセットアップを完了します。

Studio ノートブックコンピューターの使い方

Studio 1745/1747 には、情報を表示し、一般的なタスクを実行するインジケータやボタンが備わっています。コンピューターのコネクタにより、追加デバイスを取り付けることもできます。

右側の機能

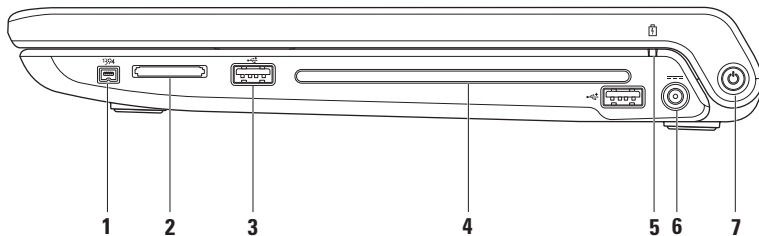

-
- 1  **IEEE 1394a コネクタ** – デジタルビデオカメラなどの高速シリアルマルチメディアデバイスに接続します。
-
- 2 **8-in-1 メディアカードリーダー** – 次のデジタルメモリカードに保存されたデジタル写真、音楽、ビデオ、および書類を素早く手軽に表示、共有することができます。
- SD メモリカード
 - SDIO (Secure Digital Input/Output) カード
 - SDHC (Secure Digital High Capacity) カード
 - SDHC (Secure Digital High Density) カード
 - メモリスティック
 - メモリスティック PRO
 - マルチメディアカード (MMC)
 - xD-Picture カード

メモ：出荷時、コンピューターのメディアカードスロットには、プラスチックのダミーカードが取り付けられています。ダミーカードは、埃や他の異物から未使用のスロットを保護します。スロットにメディアカードがない場合のためにダミーカードを保管しておいてください。他のコンピューターのダミーカードは適合しない場合があります。

-
- 3  **USB 2.0 コネクタ (2)** – マウス、キーボード、プリンター、外部ドライブ、MP3 プレーヤーなどの USB デバイスを接続します。
-

- 4 **光学ドライブ** – CD、DVD、Blu-ray Disc（オプション）の再生、または書き込みを行います。ディスクに挿入する場合、プリントまたは書き込みする面が上になるようにしてください。

△ **注意：規格外サイズ、または形状のディスク（ミニ CD やミニ-DVD など）を使用しないでください。ドライブが損傷します。**

ディスクスロットの中央にラベル側を上にしてディスクを置き、スロットに静かに押し入れてください。自動的にディスクがドライブに入り、コンテンツの読み込みを開始します。



- 5 **バッテリーステータスライト** – ライトは点灯あるいは点滅し、バッテリーの充電状態を示します。コンピューターの電源が以下の装置の場合、各ライトが示す状態：

AC アダプター：

- 白色に点灯 – バッテリーは十分に充電されています。
- 橙色に点灯 – バッテリーの充電量が低く、充電中です。

バッテリー：

- オフ – バッテリーの充電量が十分であるか、コンピューターの電源が切れています。
 - 橙色に点灯 – バッテリーの充電量が低くなっています。
 - 橙色に点滅 – バッテリーの充電量が危機的に少ないため、AC アダプターに接続するか、開いているドキュメントとアプリケーションを保存後、閉じてください。
-

-
- 6  **AC アダプターコネクタ** – コンピューターの電源となる AC アダプターに接続し、バッテリーを充電します。
-
- 7  **電源ボタンとライト** – コンピューターの電源をオン、またはオフにします。ボタンのライトは以下の状態を示します：
- 白色に点灯 – コンピューターの電源がオンになっています。
 - 白色に点滅 – コンピューターはスタンバイモードになっています。
 - 消灯 – コンピューターの電源がオフになっているか、ハイバーナイトモードになっています。
-

左側の機能

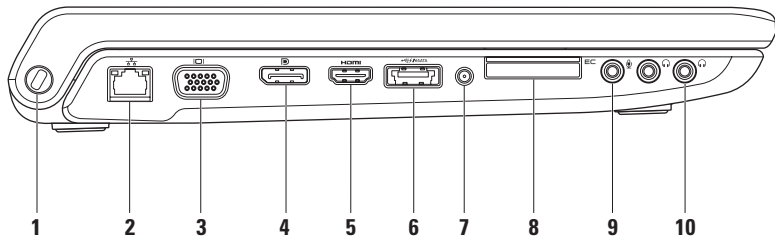



-
- 1 **セキュリティケーブルスロット** – 市販の盗難防止用品をコンピューターに取り付けることができます。

メモ：盗難防止デバイスを購入する前に、お使いのコンピューターのセキュリティケーブルスロットに対応するか確認してください。

- 2  **ネットワークコネクタ** – 有線ネットワークを使用している場合、コンピューターをネットワーク、またはブロードバンドデバイスに接続します。コネクタの隣にある2つのライトは、有線ネットワーク接続の状態と動作を示します。
-

- 3  **VGA コネクタ** – モニターやプロジェクターなどのビデオデバイスに接続します。
-

- 4  **DisplayPort コネクタ** – 外部 DisplayPort モニターやプロジェクターをサポートするデジタルインターフェース標準コネクタ。
-

- 5  **HDMI コネクタ** – 5.1 オーディオ、およびビデオの信号用に TV に接続します。

メモ：モニターと合わせて使用する場合、ビデオ信号のみが読み込まれます。

- 6  **eSATA/USB コンボコネクタ (USB PowerShare付属)** – eSATA 対応のストレージデバイス (外付けハードディスクドライブや光学ドライブなど)、または USB デバイス (マウス、キーボード、プリンター、外付けドライブ、または MP3 プレーヤー) に接続します。USB Powershare 機能があれば、コンピューターの電源がオン/オフ、またはスリープモードの場合でも、USB デバイスを充電できます。

メモ：一部の USB デバイスは、コンピューターの電源がオフ、またはスリープモードの場合は充電できません。この場合、コンピューターの電源を入れてデバイスを充電してください。

メモ：USB デバイスの充電中にコンピューターの電源をオフにすると、デバイスの充電が途中で止まります。充電を続行するには、USB を一度取り外して、もう一度接続してください。

メモ：USB PowerShare はバッテリーの残り寿命が 10% になると、自動的にシャットオフされます。

- 7 **アンテナ入力コネクタ (サポートする機種)** – 外部アンテナに接続し、TV チューナーカード (オプション) で番組を視聴します。
-

-
- 8  **ExpressCard スロット** – 追加のメモリ、有線、またはワイヤレス通信、マルチメディア、セキュリティ機能などをサポートします。スロットは 34 mm の ExpressCard をサポートします。

メモ：ExpressCard スロットは ExpressCard 専用設計されています。PC カードはサポートしていません。

メモ：出荷時、コンピューターの ExpressCard スロットには、プラスチックのダミーカードが取り付けられています。ダミーカードは、埃や他の異物から未使用のスロットを保護します。スロットに ExpressCard がない場合のためにダミーカードを保管しておいてください。他のコンピューターのダミーカードは適合しない場合があります。

-
- 9  **オーディオ入力 / マイクコネクタ** – マイクに接続したり、オーディオプログラムで使用する信号を入力します。

-
- 10  **オーディオ出力 / ヘッドフォンコネクタ (2)** – ヘッドフォン (2 本まで) に接続したり、電源の入ったスピーカーやサウンドシステムにオーディオを送信します。送信されるオーディオ信号はどちらのコネクタも同じです。
-

コンピュータ本体とキーボードの機能

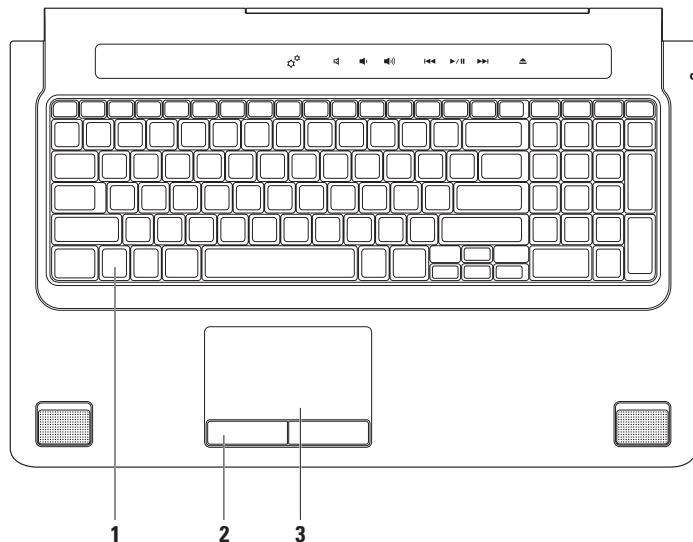

-
- 1 キーボード/バックライトキーボード (オプション)** – オプションのバックライトキーボードを購入した場合、F6 キーはバックライトキーボードアイコン  に対応しています。オプションのバックライトキーボードは、キーの記号がすべて光り、暗い場所でも識別できるモデルです。

メディアコントロールもキーボード上に備わっています。CD、DVD、Blu-ray Disc™ (オプション)、メディア再生をコントロールします。

 **バックライトキーボードの輝度設定** – <F6> キーを押すと、3 段階の明るさ状態 (設定された順番) を切り替えられます。

- a. キーボード輝度 半分の明るさ
- b. キーボード輝度 フルの明るさ
- c. ライトなし

キーボードの詳細については、『Dell テクノロジガイド』を参照してください。

-
- 2 タッチパッドボタン** – マウスと同じように左クリックと右クリック機能を実現します。

- 3 タッチパッド** – カーソルを移動するマウス機能を実現したり、選択した項目をドラッグ・移動し、表面をタップして左クリックの操作を実行します。

タッチパッドは、スクロール、フリック、ズーム、回転、そしてデスクトップ機能をサポートします。タッチパッドの設定を変更するには、デスクトップの通知領域の **Dell タッチパッド** アイコンをダブルクリックします。

タッチパッドの動作

スクロール

コンテンツの中をスクロールします。スクロール機能には次の項目が含まれます。

パン – オブジェクト全体が表示されていない場合、選択したオブジェクトにフォーカスして移動します。

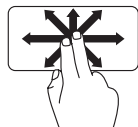

動かしたい方向に2本の指を動かすと、選択したオブジェクトにパンスクロールします。

自動垂直スクロール – アクティブなウィンドウで上下にスクロールします。

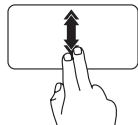

早いペースで2本の指を上下に動かすと、垂直自動スクロールが有効になります。

タッチパッドで指をトントンとタップさせると、自動スクロールが停止します。

自動水平スクロール – アクティブなウィンドウで左右にスクロールします。

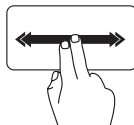

早いペースで2本の指を左右に動かすと、水平自動スクロールが有効になります。

タッチパッドで指をトントンとタップさせると、自動スクロールが停止します。

フリック

フリックの方向によって、コンテンツの順送り/逆送りができます。

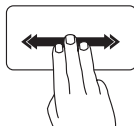

好きな方向に3本の指を素早く動かすと、アクティブなウィンドウでコンテンツのページをめくる動作を行います。

ズーム

画面のコンテンツの倍率を増減します。ズーム機能には次の項目が含まれます。

ピンチ – タッチパッド上で2本の指を離したり、近づけたりすることで、表示を拡大/縮小します。

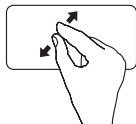

ズームインするには：2本の指を離すと、アクティブなウィンドウの表示が拡大されます。

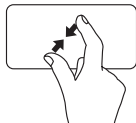

ズームアウトするには：2本の指を近づけると、アクティブなウィンドウの表示が縮小されます。

回転

画面上のアクティブなコンテンツを回転させます。回転機能には次の項目が含まれません。

ツイスト – 指1本を軸とし、もう1本の指を回転させながら、アクティブなコンテンツを90°ずつ回転させます。

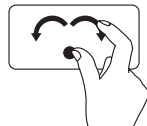

親指はそのまま、人差し指を左右に弧を描きながら動かすと、選択した項目が90°ずつ時計回り/反時計回りに回転します。

デスクトップ

デスクトップが見えるように、開いたウィンドウを最小化します。

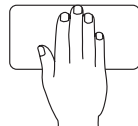

タッチパッド上で任意の方向に手を置き、しばらくそのままにして離します。

メディアコントロール

メディアコントロールはキーボードのメディアコントロールキー、またはキーボードの上にあるタッチ式メディアコントロールでアクセスできます。

メディアコントロールキー

System Setup (システムセットアップ) (BIOS) ユーティリティの **Function Key Behavior** (ファンクションキー動作) を使用し、キーボードメディアコントロールのキーを設定することができます。 **Function Key Behavior** (ファンクションキー動作) 設定では次のオプションが使用可能です。

Multimedia Key First (マルチメディアキーファースト) - これはデフォルト設定です。任意のマルチメディアコントロールキーを押すと、設定されたマルチメディアアクションを実行します。ファンクションキーを使用するには、<Fn> + 必要なファンクションキーを押します。

Function Key First (ファンクションキーファースト) - 任意のファンクションキーを押すと、設定されたマルチメディアアクションを実行します。マルチメディアキーを使用するには、<Fn> + 必要なメディアコントロールキーを押します。

 **メモ** : **Multimedia Key First** (マルチメディアキーファースト) オプションはオペレーティングシステムでのみアクティブです。

タッチセンシティブメディアコントロール

マルチメディアコントロールにタッチすると、関連するマルチメディアアクションを実行します。

メディアコントロールキー



タッチセンシティブメディアコントロール



Windows モビリティセンターを起動する



音を消す



音量レベルを下げる



音量レベルを上げる



前のトラック、またはチャプタを再生



再生または一時停止



次のトラック、またはチャプタを再生



ディスクを取り出す

ディスプレイの機能

ディスプレイパネルにはカメラと付属のデュアルマイクが付いています。

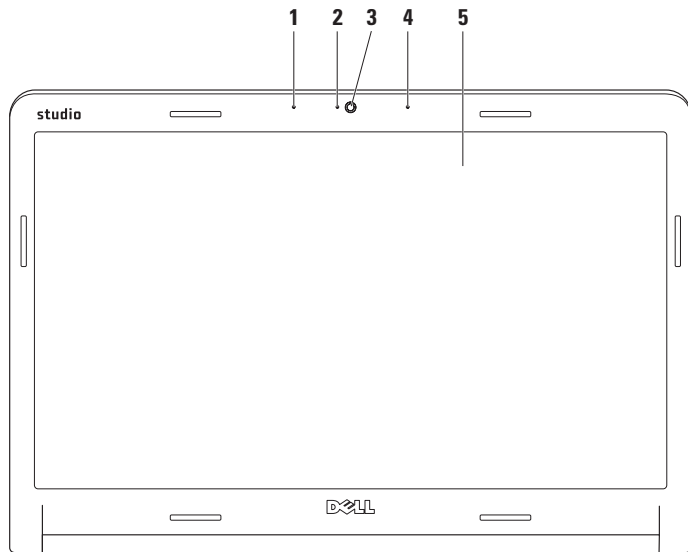

-
- 1 **左デジタルアレイマイク** – 右デジタルアレイマイクと組み合わせて、ビデオチャットやボイス録音で高品質なサウンドを実現します。

 - 2 **カメラアクティビティインジケータ** – カメラのオン、またはオフを表示します。

 - 3 **カメラ** – ビデオキャプチャ、会議、およびチャット用の内蔵カメラです。

 - 4 **右デジタルアレイマイク** – 左デジタルアレイマイクと組み合わせて、ビデオチャットやボイス録音で高品質なサウンドを実現します。

 - 5 **ディスプレイ** – コンピューターの購入時に選択した構成によって、ディスプレイは異なります。ディスプレイの詳細については、『Dell テクノロジガイド』を参照してください。
-

タッチスクリーンの使い方 (オプション)

Studio ノートブックコンピューターのタッチスクリーン機能は、コンピューターをインタラクティブなディスプレイに変えてくれます。

Dell Touch Zone

Dell Touch Zone ソフトウェアを起動するには、**スタート**  → **Dell Touch Zone** をクリックします。

Dell Touch Zone では以下の機能にアクセスできます：

- Picture Viewer — ピクチャーを表示、整理、編集します。
- Dell Touch Cam — 内蔵カメラでホームビデオをキャプチャーします。インターネットに接続すれば、**YouTube** にビデオを投稿することもできます。

- Notes Creator — 入力、または手書きのメモ（覚書）を作成します。次に Dell Touch Zone にアクセスすると、掲示板にこのメモが表示されます。
- Drum Zone — コンピューターに保存されている音楽に合わせてゲームをしたり、シンセパーカッションの曲を演奏することができます。
- You Paint — イラストを描いたり、写真の編集ができるソフトウェアです。
- Games — 画面をタッチして Windows のゲームで遊ぶことができます。

- Music — 音楽を再生したり、再生リストを作成したり、アルバム/アーティスト/曲名で音楽ファイルを参照できます。
- Internet Explorer — マルチタッチ技術を使ってインターネットを閲覧できます。アクセスしたい、またはダウンロードしたいリンクにタッチします。
- Help — Help 機能を使用して、詳細情報やタッチスクリーンの使い方を参照します。

初めてコンピューターを起動すると、タッチスクリーンの機能を説明したビデオが再生されます。

タッチスクリーンの動作（オプション）

 **メモ**：以下で紹介する動作の一部は、Dell Touch Zone ソフトウェアがなければ、機能しない場合があります。

ズーム

画面のコンテンツの倍率を増減します。

ピンチ – 画面上で 2 本の指を離したり、近づけたりすることで、表示を拡大/縮小します。



ズームインするには：
2 本の指を離すと、アクティブなウィンドウの表示が拡大されます。



ズームアウトするには：
2 本の指を近づけると、アクティブなウィンドウの表示が縮小されます。

ドウェル

右クリックをシミュレートして、詳細情報にアクセスできます。

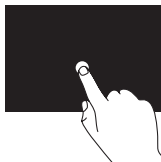

タッチスクリーンを指で押さえ、そのままにすると、コンテキストメニューが開きます。

フリック

フリックの方向によって、コンテンツの順送り/逆送りができます。

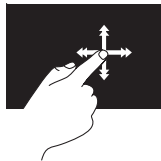

好きな方向に指を素早く動かすと、本のページをめくるように、アクティブなウィンドウでコンテンツのページをめくる動作を行います。また、画像や再生リストの曲などのコンテンツをナビゲートする場合、垂直方向に動きます。

スクロール

コンテンツの中をスクロールします。スクロール機能には以下の動作も含まれます：

パン – オブジェクト全体が表示されていない場合、選択したオブジェクトにフォーカスして移動します。

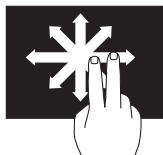

動かしたい方向に 2 本の指を動かすと、選択したオブジェクトにパンスクロールします。

垂直スクロール – アクティブなウィンドウで上下にスクロールします。

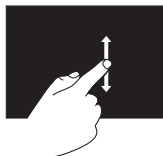

指を上下に動かすと、垂直スクロールが有効になります。

水平スクロール – アクティブなウィンドウで左右にスクロールします。

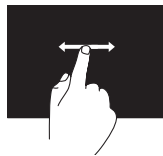

指を左右に動かすと、水平スクロールが有効になります。

回転

画面上のアクティブなコンテンツを回転させます。

ツイスト – 2 本の指を使って、アクティブなコンテンツを 90° ずつ回転させます。



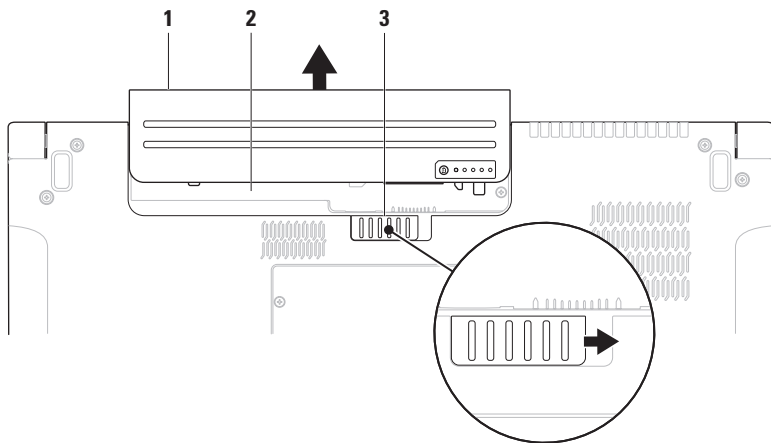

1 本の指（親指）はそのままの位置で、もう 1 本の指を左右に弧を描きながら動かします。円を描くように 2 本の指を動かしてアクティブなコンテンツを回転させる方法もあります。

バッテリーの取り外しおよび取り付け



-
- 1 バッテリー
-
- 2 バッテリーベイ
-
- 3 バッテリーリリーススラッチ
-

 **警告：不適切なバッテリーを使用すると、火災または爆発を引き起こす可能性があります。このコンピューターにはDellで購入したバッテリー以外使用しないでください。他のコンピューター用のバッテリーを使用しないでください。**

 **警告：バッテリーを取り外す前にコンピューターをシャットダウンし、外部ケーブルを引き抜いてください（ACアダプターを含む）。**

バッテリーを取り外すには、次の手順を実行します。

1. コンピューターをシャットダウンし、裏返します。
2. バッテリーリリーススラッチをスライドします。
3. バッテリーをバッテリーベイからスライドして取り出します。

バッテリーを取り付けるには、次の手順を実行します。

バッテリーがカチッと所定の位置に収まるまで、バッテリーベイにスライドさせます。

ソフトウェア 機能

 **メモ**：本セクションに記載する機能に関する詳しい情報は、ハードドライブの『Dell テクノロジガイド』、またはデルサポートサイト (support.jp.dell.com) を参照してください。

FastAccess 顔認識

お使いのコンピューターには FastAccess 顔認識機能が搭載されている場合があります。ユーザーの顔の特徴をコンピューターが学習し、顔認識を基準に ID の検証を行うことにより、Dell コンピューターのセキュリティを守る機能です。通常、ユーザーが自分で入力するログイン情報が顔認識により自動的に提供されます。詳細については、

スタート  → **すべてのプログラム** → **FastAccess** をクリックしてください。

制作と通信

コンピューターを使用してプレゼンテーション、パンフレット、挨拶状、チラシ、スプレッドシートなど様々な書類を作成できます。デジタルの写真や画像を編集および表示することもできます。コンピューターにインストールされているソフトウェアについては購入内容を確認してください。

インターネットに接続すれば、ウェブサイトアクセスしたり、電子メールアカウントをセットアップしたり、ファイルをアップロード/ダウンロードすることができます。

エンターテインメントとマルチメディア

ビデオを視聴する、ゲームをプレイする、オリジナル CD の作成、音楽やインターネットラジオ局を聞くなど、様々なエンターテインメントにもコンピューターを使用できます。光学ディスクドライブは CD や DVD、Blu-ray Disc（オプション）など様々なディスクメディア形式をサポートしています。

デジタルカメラや携帯電話などのポータブルデバイスから写真やビデオファイルをコピーすることもできます。オプションのソフトウェアアプリケーションで音楽やビデオのファイルを整理・作成し、ディスクに記録したり、MP3 プレーヤーや携帯エンターテインメントデバイスなどポータブル製品に保存したり、TV やプロジェクター、ホームシアター設備で直接再生・表示することもできます。

デスクトップのカスタマイズ

お使いのオペレーティングシステムのカスタマイズオプションで、アピアランス、解像度、壁紙、スクリーンセーバーなどを変更することができます。

Windows Vista®

1. デスクトップの何も無い領域で右クリックします。
2. **カスタマイズ**をクリックして、**デザインとサウンドのカスタマイズ**ウィンドウを開き、カスタマイズオプションを確認します。

Windows® 7

1. デスクトップの何も無い領域で右クリックします。
2. **パーソナライズ**をクリックして、**コンピューターのビジュアルとサウンドを変更**ウィンドウを開き、カスタマイズオプションを確認します。

電力消費設定のカスタマイズ

オペレーティングシステムの電源オプションを使用して、コンピューターの電源設定を設定することができます。お使いの Dell コンピューターにインストールされている Microsoft® Windows® オペレーティングシステムには、次の3種類のオプションがデフォルトで設定されています。

Windows Vista®

- **Dell 推奨** — ユーザーの必要に応じてフルパフォーマンスを提供し、非アクティブな状態の間は電力消費を節約します。
- **省電力** — システムパフォーマンスを抑え、コンピューターが消費する電力量を減らすことにより、コンピューターの寿命を最大限に伸ばすモードです。
- **高パフォーマンス** — 操作に合わせてプロセッサの速度を調整し、システムパフォーマンスを最大限発揮することにより、コンピューターに最高レベルのシステムパフォーマンスを提供します。

Windows® 7

- **省電力** — システムパフォーマンスを抑え、コンピューターが消費する電力量を減らすことにより、コンピューターの寿命を最大限に伸ばすモードです。
- **バランス (推奨)** — 対応可能なハードウェアで電力を消費し、コンピューターのパフォーマンスを自動的にバランス調整するオプションです。

新しいコンピューターへの情報の転送

Windows Vista®

 **メモ**：以下の手順は Windows のデフォルト表示用に記述されているため、Dell™ コンピューターが Windows のクラシック表示に設定されている場合は適用できない場合があります。

1. **スタート**  → **コントロールパネル** → **システムとメンテナンス** → **ウェルカムセンター** → **ファイルと設定を転送します**をクリックします。
ユーザーアカウントの制御ウィンドウが表示された場合、**続行**をクリックします。
2. **Windows Easy Transfer** ウィザードの指示に従って操作してください。

Windows® 7

1. **スタート**  → **コントロールパネル** → **基本操作** → **別のコンピューターからファイルを転送**をクリックします。
2. **Windows Easy Transfer** ウィザードの指示に従って操作してください。

データのバックアップ

定期的にコンピューター上に保存しているファイルやフォルダをバックアップすることを奨励します。ファイルをバックアップするには、次の手順に従います。

Windows Vista®

1. **スタート**  → **コントロールパネル** → **システムとメンテナンス** → **バックアップと復元センター** → **ファイルのバックアップ**をクリックします。
ユーザーアカウントの制御ウィンドウが表示された場合、**続行**をクリックします。

 **メモ**：一部のバージョンの Windows Vista にはコンピューターをバックアップするオプションが備わっています。

2. **ファイルのバックアップ**ウィザードの指示に従って操作してください。

Windows® 7

1. スタート  → コントロールパネル → バックアップと復元をクリックします。
2. バックアップのセットアップ...をクリックします。
3. バックアップの構成ウィザードの指示に従って操作してください。

FFS (Free Fall Sensor) 機能

FFS (Free Fall Sensor) 機能は、ノートブックコンピューターのアクシデントによる落下状態を感知し、衝撃やダメージからコンピューターのハードドライブを守ります。落下状態であることを感知すると、ハードドライブを安全エリアに回避させ、読み書きヘッドの損傷やデータ損失を防ぎます。自然落下状態が感知されなければ、ハードドライブは通常の運転状態に戻ります。

トラブルの解決

本セクションではコンピューターのトラブルシューティングに関する情報を記載します。以下のガイドラインでも問題が解決できない場合、53ページの「サポートツールの使い方」、または74ページの「デルへのお問い合わせ」を参照してください。

⚠ 警告：コンピューターのカバーは、必ず適切なトレーニングを受けたサービス担当員が取り外してください。高度なサービスやトラブルシューティングの方法については、デルサポートサイト (support.jp.dell.com) の『サービスマニュアル』を参照してください。

タッチスクリーンのトラブル

マルチタッチ機能の一部、あるいはすべてが動作しない —

- 一部のマルチタッチ機能が無効に設定されている可能性があります。マルチタッチ機能を有効に設定するには、システムトレイの**マルチタッチ設定**アイコンをクリックします。
- 一部のタッチスクリーン機能が無効に設定されている可能性があります。タッチスクリーン機能を有効に設定するには、**スタート**  → **コントロールパネル** → **ペンと入力デバイス** をクリックします。
- マルチタッチ機能は、アプリケーションによってサポートされていない場合があります。

タッチスクリーンの感度が低下した場合 — タッチスクリーンにセンサーをブロックする異物（付箋など）が付着している可能性があります。これらの異物を取り除くには、次の手順を実行します。

1. コンピューターの電源を切ります。
2. 壁のコンセントから電源コードを引き抜きます。

△ 注意：水や洗剤でタッチスクリーンを拭かないでください。

3. 清潔で柔らかい布（必要があれば、低刺激で研磨剤の含まれていない洗剤、または少量の水をスクリーンではなく、布に含ませてください）を使い、タッチスクリーンの表面や側面の汚れや指紋を拭きとってください。

ビープコード

お使いのコンピューターの起動時に、モニターにエラーメッセージまたは問題を表示できない場合、ビープ音が連続して鳴ることがあります。以下の連続ビープコードは、コンピューターのトラブル解決に役立ちます。

■ メモ： 部品の交換については、デルサポートサイト (support.jp.dell.com) の『サービスマニュアル』を参照してください。

ビープ音 1 回 — BIOS ROM チェックサムエラー：マザーボードが故障している可能性があります

デルに問い合わせてください（74ページの「デルへのお問い合わせ」を参照）。

ビープ音 2 回 — RAM が検出されませんでした

- メモリモジュールをすべて取り外し、そのうち一つを取り付け直し、コンピューターを再起動します。コンピューターが

問題なく起動したら、もう一つのモジュールを取り付け直します。問題のあるモジュールを特定するまでこの操作を続けるか、エラーの発生しないモジュールをすべて取り付け直します。

- 正常に動作している同じ種類のメモリがある場合は、そのメモリをコンピューターに取り付けます。
- 問題が解決しない場合は、デルに問い合わせてください（74ページの「デルへのお問い合わせ」を参照）。

ビープ音 3 回 — マザーボードが故障している可能性があります

デルに問い合わせてください（74ページの「デルへのお問い合わせ」を参照）。

ビープ音 4 回 — RAM の読み書きエラーです

- 特殊なメモリモジュール/メモリコネクタの取り付け条件がないか確認してください（デルサポートサイト（support.jp.dell.com）の『サービスマニュアル』を参照）。

- 取り付けたメモリモジュールにシステムとの互換性があることを確認します。お使いのコンピューターでサポートされているメモリの種類については、78ページの「仕様」を参照してください。
- 問題が解決しない場合は、デルに問い合わせてください（74ページの「デルへのお問い合わせ」を参照）。

ビープ音 5 回 — リアルタイムクロックのエラー

バッテリーを交換してください。

ビープ音 6 回 — ビデオカード、またはチップのエラー

デルに問い合わせてください（74ページの「デルへのお問い合わせ」を参照）。

ビープ音 7 回 — プロセッサのエラー

デルに問い合わせてください（74ページの「デルへのお問い合わせ」を参照）。

ビープ音 8 回 — ディスプレイのエラー

デルに問い合わせてください（74ページの「デルへのお問い合わせ」を参照）。

ネットワークの問題

ワイヤレス接続

ネットワーク接続が失われた場合 —

ワイヤレスルーターがオフラインになっているか、ワイヤレスがコンピューターで無効に設定されています。

- ワイヤレスルーターを調べて、電源が入っており、データソース（ケーブルモデムまたはネットワークハブ）に接続されていることを確認します。
- 干渉により、ワイヤレス接続が遮断または中断している可能性があります。コンピューターをワイヤレスルーターの近くに移動します。
- ワイヤレスルーターへの接続を再構築します（15ページの「ワイヤレス接続をセットアップする」を参照）。

有線接続

有線ネットワーク接続が失われた場合 — ケーブルがしっかり装着されていない、または損傷しています。

- ケーブルがしっかり差し込まれているか、損傷を受けていないか調べてください。

内蔵ネットワークコネクタの通信状態ライトをチェックすれば、接続が正常かどうか確認できる上、通信状態を判断することができます。

- 緑色 — 10 Mbps のネットワークとコンピューターが正しく接続されていることを示します。
- 橙色 — 100/1000 Mbps のネットワークとコンピューター間の接続が良好であることを示します。
- 消灯 — ネットワークとの物理的な接続が検知されていません。

 **メモ**：ネットワークコネクタの通信状態ライトは有線ネットワーク接続のみに適用されます。ワイヤレス接続の場合は、通信状態ライトはステータスを表示しません。

電源の問題

電源ライトが消灯している場合 — コンピューターの電源が切れているか、電力が供給されていません。

- 電源ケーブルをコンピューターの電源コネクタとコンセントの両方にしっかりと装着しなおします。
- コンピューターが電源タップに接続されている場合、電源タップがコンセントに接続され電源タップがオンになっていることを確認します。また、電源保護装置、電源タップ、電源延長ケーブルなどを使用している場合は、それらを取り外してコンピューターの電源が適切に入るか確認します。
- 電気スタンドなどの電化製品で試して、コンセントが正常に機能しているか確認します。
- AC アダプターケーブルの接続を確認します。AC アダプターにライトがついている場合は、オンになっているかどうか確認します。

電源ライトが白色に点灯し、コンピューターが応答しない場合 — ディスプレイが接続されていないか電源が入っていません。電源が切れるまで電源ボタンを押し、再度電源を入れます。

電源ライトが白色に点滅している場合 — コンピューターはスタンバイモードに入っています。接続しているマウスでカーソルを動かすか、または電源ボタンを押して通常操作をリジュームします。

コンピューターの受信を妨げる障害が発生した場合 — 不要な信号により他の信号が妨害、またはブロックされ、障害が発生しています。電気的な妨害の原因には、次のものがあります。

- 電源、キーボード、およびマウス拡張ケーブル。
- 電源タップに接続されているデバイスが多すぎる。
- 同じコンセントに複数の電源タップが接続されている。

メモリの問題

メモリが不足しているというメッセージが表示された場合 —

- 作業中のすべてのファイルを保存してから閉じ、使用していない実行中のプログラムをすべて終了して、問題が解決するか調べます。
- メモリの最低要件については、ソフトウェアのマニュアルを参照してください。必要に応じて、増設メモリを取り付けます（デルサポートサイト（support.jp.dell.com）の『サービスマニュアル』を参照）。
- メモリモジュールを取り付けなおして（デルサポートサイト（support.jp.dell.com）の『サービスマニュアル』を参照）、お使いのコンピューターがメモリと正常に通信しているか確認します。

その他の問題が発生する場合 —

- メモリの取り付けガイドラインに従っているか確認します（デルサポートサイト（support.jp.dell.com）の『サービスマニュアル』を参照）。
- メモリモジュールがコンピューターと互換性があるかどうか確認してください。お使いのコンピューターは、DDR3 メモリをサポートしています。お使いのコンピューターでサポートされているメモリの種類については、78 ページの「仕様」を参照してください。
- Dell Diagnostics（診断）プログラムを実行します（57ページの「Dell Diagnostics（診断）プログラム」を参照）。
- メモリモジュールを取り付けなおして（デルサポートサイト（support.jp.dell.com）の『サービスマニュアル』を参照）、お使いのコンピューターがメモリと正常に通信しているか確認します。

フリーズおよびソフトウェアの問題

コンピューターが起動しない場合 — 電源ケーブルがコンピューターとコンセントにしっかりと装着されていることを確認してください。

プログラムが応答しない —

次の手順でプログラムを終了します。

1. <Ctrl><Shift><Esc> を同時に押します。
2. **アプリケーション**をクリックします。
3. 応答しなくなったプログラムをクリックします。
4. **タスクの終了**をクリックします。

プログラムが繰り返しクラッシュする場合 — ソフトウェアのマニュアルを参照してください。必要に応じて、プログラムをアンインストールしてから再インストールします。

 **メモ**：通常、ソフトウェアのインストール手順は、マニュアルまたは CD に収録されています。

コンピューターが応答しない、または画面が単色の青になる —

 **警告**：オペレーティングシステムのシャットダウンが実行できない場合、データを損失する恐れがあります。

キーボードのキーを押したり、マウスを動かしてもコンピューターが応答しない場合、コンピューターの電源が切れるまで電源ボタンを 8~10 秒以上押し続け、コンピューターを再起動します。

プログラムが旧バージョンの Microsoft® Windows® オペレーティングシステム用に設計されている場合 —

プログラム互換性ウィザードを実行します。プログラム互換性ウィザードは、旧バージョンの Microsoft Windows オペレーティングシステムに近い環境で動作するようにプログラムを設定します。

トラブルの解決

Windows Vista®

1. **スタート**  → **コントロールパネル** → **プログラム** → **古いプログラムをこのバージョンの Windows で使用** をクリックします。
2. [ようこそ] 画面で、**次へ** をクリックします。
3. 画面の指示に従います。

Windows® 7

1. **スタート**  をクリックします。
2. 検索ボックスに**古いプログラムをこのバージョンの Windows で使用**と入力し、<Enter>を押します。
3. **プログラムの互換性**ウィザードの指示に従って操作してください。

その他のソフトウェアに問題がある場合

- すぐにファイルのバックアップを作成します。
- アンチウイルスプログラムを使って、ハードドライブ、または CD を調べます。
- 開いているファイルをすべて保存してから閉じ、実行中のプログラムをすべて終

了して、**スタート**  メニューからコンピューターをシャットダウンします。

- **トラブルシューティング**について、ソフトウェアのマニュアルを確認するか、ソフトウェアの製造元に問い合わせます。
 - プログラムがお使いのコンピューターにインストールされているオペレーティングシステムに対応しているか確認します。
 - コンピューターがソフトウェアの実行に必要な最小ハードウェア要件を満たしているか確認します。詳細については、ソフトウェアのマニュアルを参照してください。
 - プログラムが正しくインストールおよび設定されているか確認します。
 - デバイスドライバーとプログラム間にコンフリクトが発生していないか確認します。
 - 必要に応じて、プログラムをアンインストールしてから再インストールします。

サポートツールの使い方

デルサポートセンター

デルサポートセンターは、お客様に必要なサービス、サポートおよびシステム特有の情報をを見つけるお手伝いをします。

アプリケーションを起動するには、タスクバーの  アイコンをクリックします。

デルサポートセンターホームページにお使いのコンピューターの機種番号、サービスタグ、エクスプレスサービスコード、サービスの問い合わせ先情報が表示されます。

デルサポートセンターホームページには、また次の項目にアクセスするリンクが記載されています。

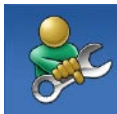

セルフヘルプ（トラブルシューティング、セキュリティ、システムパフォーマンス、ネットワーク/インターネット、バックアップ / リカバリ、およびウィンドウズオペレーティングシステム）



警告（テクニカルサポートによるお使いのコンピューターに関する警告）



デルによるサポート

（DellConnect™ によるテクニカルサポート、カスタマーサービス、トレーニングおよびチュートリアル、デルオンラインによるハウツーヘルプ、および PC CheckUp によるオンラインスキャン）



お使いのシステムについて

（システムマニュアル、保証情報、システム情報、アップグレードとアクセサリ）

デルサポートセンターおよび利用できるサポートツールの詳細に関しては、support.jp.dell.com の **サービス タブ** をクリックしてください。

システムメッセージ

コンピューターに問題、またはエラーが発生した場合、原因と問題解決に必要な操作を見つけるのに役立つシステムメッセージが表示されます。

 **メモ**：受け取ったメッセージが以下の例にない場合は、メッセージが表示されたときに実行していた OS またはプログラムのマニュアルを参照してください。ハードディスク上にある『Dell テクノロジガイド』、またはデルサポートウェブサイト (support.jp.dell.com)、74 ページの「デルへのお問い合わせ」を参照する方法もあります。

警告!このシステムの前回の起動時に、チェックポイント [nnnn] で障害が発生しました。問題を解決するため、このチェックポイントをメモしてデルテクニカルサポートにお問い合わせください — 同じエラーによって、コンピューターは 3 回連続して起動ルーチンを終了できませんでした。デルにお問い合わせください (74 ページの「デルへのお問い合わせ」を参照)。

CMOS チェックサムエラー — マザーボードに障害が発生しているか、または RTC バッテリーが低下している可能性があります。バッテリーを取り替えてください (support.jp.dell.com) の『サービスマニュアル』、または74ページの「デルへのお問い合わせ」を参照)。

CPU ファンエラー — CPU ファンに障害が発生しています。CPU ファンを取り替えてください (詳細については、デルサポートウェブサイト (support.jp.dell.com) の『サービスマニュアル』を参照)。

ハードディスクドライブエラー — POST 中にハードディスクドライブに不具合が発生しました。デルに問い合わせてください（74ページの「デルへのお問い合わせ」を参照）。

ハードディスクドライブ読み込みエラー — HDD の起動テスト中にハードディスクドライブに不具合が発生しました。デルに問い合わせてください（74ページの「デルへのお問い合わせ」を参照）。

キーボードのエラー — キーボードの故障、またはケーブルがしっかり装着されていません。

キーボードの交換については、デルサポートサイト (support.jp.dell.com) の『サービスマニュアル』を参照してください。

起動デバイスがありません — ハードディスクドライブに起動可能なパーティションが存在しないか、ハードディスクドライブケーブルがしっかり装着されていないか、起動可能デバイスが存在しません。

- ハードドライブが起動デバイスの場合、ケーブルがドライブに適切に取り付けられていて、起動デバイスとしてパーティション分割されていることを確認します。
- セットアップユーティリティを起動して、起動順序の情報が正しいかを確認します（デルサポートサイト (support.jp.dell.com) の『Dell テクノロジガイド』を参照）。

タイマーチェック割り込みなし — システム基板上のチップが誤動作しているか、マザーボードに不具合がある可能性があります。デルに問い合わせてください（74ページの「デルへのお問い合わせ」を参照）。

USB 過電流エラー — USB デバイスを取り外してください。USB デバイスを正常に動作させるには電力が不足しています。外部電源を使用して USB デバイスに接続するか、USB ケーブルが 2 本ある場合は、2 本とも接続してください。

注意：ハードドライブの自己監視システムで、パラメーターが通常の動作範囲を超えていることがレポートされています。デルでは定期的にデータのバックアップをとることをお勧めしています。範囲外のパラメーターは、潜在的なハードディスクドライブの問題を示す場合とそうでない場合があります — S.M.A.R.T エラー、ハードディスクドライブ障害の可能性があります。デルに問い合わせてください（74 ページの「デルへのお問い合わせ」を参照）。

ハードウェアに関するトラブルシューティング

オペレーティングシステムのセットアップ中にデバイスが検出されないか、検出されても間違っていて設定されている場合は、**ハードウェアに関するトラブルシューティング**を使用して非互換性を解決することができます。

ハードウェアに関するトラブルシューティングを開始するには、次の手順を実行します。

1. **スタート**  → **ヘルプとサポート** をクリックします。
2. 検索フィールドで、**ハードウェアに関するトラブルシューティング**と入力し、<Enter> を押して検索を開始します。
3. 検索結果のうち、問題に最も関連性のあるオプションを選択し、残りのトラブルシューティング手順に従います。

Dell Diagnostics（診断）プログラム

コンピューターに問題が発生した場合、テクニカルサポートに問い合わせる前に、51ページの「フリーズおよびソフトウェアの問題」のチェック事項を実行してから、Dell Diagnostics（診断）プログラムを実行してください。

 **メモ：** Dell Diagnostics（診断）プログラムはDellコンピューター上でのみ機能します。

 **メモ：** 『Drivers and Utilities』メディアはオプションなので、同梱されていないコンピューターもあります。

『Dellテクノロジーガイド』を参照して、コンピューターの設定情報を閲覧して、テストするデバイスがセットアップユーティリティに表示され、アクティブであることを確認します。

Dell Diagnostics（診断）プログラムを、ハードディスクドライブまたはお使いのコンピューターに付属する『Drivers and Utilities』メディアから起動します。

Dell Diagnostics（診断）プログラムをハードドライブから起動する場合

Dell Diagnostics（診断）プログラムは、ハードディスクドライブの診断ユーティリティ用隠しパーティションに格納されています。

 **メモ：** コンピューターに画面が表示されない場合は、デルに問い合わせてください（74ページの「デルへのお問い合わせ」を参照）。

1. コンピューターが、正常に動作することが確認されているコンセントに接続されていることを確かめます。
2. コンピューターの電源を入れます（または再起動）。

サポートツールの使い方

- DELL™ ロゴが表示されたら、すぐに <F12> キーを押します。起動メニューから **Diagnostics** (診断) を選択し、<Enter> を押します。

 **メモ**：キーを押すタイミングが遅れて、OS のロゴが表示されてしまったら、Microsoft® Windows® デスクトップが表示されるまでそのまま待機します。次に、コンピューターをシャットダウンして、再度実行します。

 **メモ**：診断ユーティリティパーティションが見つからないことを知らせるメッセージが表示された場合は、『Drivers and Utilities』ディスクから Dell Diagnostics (診断) プログラムを実行してください。

PSA が呼び出された場合、次の手順を実行します。

- PSA がテストを実行します。
- PSA が問題なく完了したら、以下のメッセージが表示されます。「No problems

have been found with this system so far. Do you want to run the remaining memory tests? This will take about 30 minutes or more. Do you want to continue? (Recommended).」
(現在のところ、このシステムには問題は見つかりませんでした。残りのメモリテストも実行しますか？このテストには 30 分以上、時間がかかります。続行しますか？(推奨)。)

- メモリの問題が解決できない場合は、<y> を押して続行し、その他の場合は <n> を押します。
- 次のメッセージが表示されます。
「Booting Dell Diagnostic Utility Partition. Press any key to continue.」(Dell Diagnostic ユーティリティパーティションを起動しています。任意のキーを押して、続行してください。)

- e. 任意のキーを押して **Choose An Option**（オプションの選択）ウィンドウに移動します。

PSA が呼び出されない場合、次の手順を実行します。

任意のキーを押して、ハードドライブ上の診断プログラムユーティリティパーティションから Dell Diagnostics（診断）プログラムを起動します。

4. 実行するテストを選択します。
5. テスト中に問題を検出すると、エラーコードと問題の説明を示すメッセージが表示されます。エラーコードと問題の内容を書き留めておき、デルに問い合わせてください（74ページの『デルへのお問い合わせ』を参照）。



 **メモ：** お使いのコンピューターのサービスタグは、各テスト画面の上部にあります。デルへのお問い合わせの際、テクニカルサポート担当がお客様のサービスタグをお尋ねします。

6. テストが完了したら、テスト画面を閉じて **Choose An Option**（オプションの選択）ウィンドウに戻ります。Dell Diagnostics（診断）プログラムを終了してコンピューターを再起動するには、**Exit**（終了）をクリックします。

Dell Diagnostics（診断）プログラムを『Drivers and Utilities』ディスクから起動する場合

1. 『Drivers and Utilities』ディスクを挿入します。
2. コンピューターをシャットダウンし、コンピューターを再起動します。DELL ロゴが表示されたら、すぐに <F12> キーを押します。

 **メモ：** キーを押すタイミングが遅れて、OS のロゴが表示されてしまったら、Microsoft® Windows® デスクトップが表示されるまでそのまま待機します。次に、コンピューターをシャットダウンして、再度実行します。

-  **メモ**：次の手順では、起動順序を 1 回だけ変更します。次回の起動時から、コンピューターはセットアッププログラムで指定されたデバイスに従って起動します。
3. 起動デバイスの一覧が表示されたら、**CD/DVD/CD-RW** をハイライト表示して、<Enter> を押します。
 4. 表示されるメニューから **Boot from CD-ROM** (CD から起動) オプションを選択して、<Enter> キーを押します。
 5. 1 を入力してメニューを開始し、<Enter> を押して続行します。
 6. 番号付きの一覧から **Run the 32 Bit Dell Diagnostics** (32 ビット Dell Diagnostics (診断) プログラムを実行) を選択します。複数のバージョンが表示されている場合、お使いのコンピューターに適切なバージョンを選びます。
 7. 実行するテストを選択します。
 8. テスト中に問題を検出すると、エラーコードと問題の説明を示すメッセージが表示されます。エラーコードと問題の内容を書き留めておき、デルにお問い合わせください (74 ページの『デルへのお問い合わせ』を参照)。
-  **メモ**：お使いのコンピューターのサービスタグは、各テスト画面の上部にあります。デルへのお問い合わせの際、テクニカルサポート担当がお客様のサービスタグをお尋ねします。
9. テストが完了したら、テスト画面を閉じて **Choose An Option** (オプションの選択) ウィンドウに戻ります。Dell Diagnostics (診断) プログラムを終了してコンピューターを再起動するには、**Exit** (終了) をクリックします。
 10. 『Drivers and Utilities』ディスクを挿入します。

オペレーティングシステムの復元

次の方法で、お使いのオペレーティングシステムを復元することができます。

- システムの復元は、データファイルに影響を与えることなく、コンピューターを以前の動作状態に戻します。データファイルを保護しながら、オペレーティングシステムを復元する最初の解決策として、システムの復元を使用してください。
- Factory Image Restore は、お使いのハードディスクドライブをコンピューターご購入時の動作状態に戻します。この操作では、ハードドライブ内の全データが永久に削除され、またコンピューターを受け取った後にインストールしたプログラムはすべて削除されます。Dell Factory Image Restore は、システムの復元でオペレーティングシステムの問題を解決できなかった場合にのみ使用してください。
- コンピューターに『オペレーティングシステム』ディスクが付属している場合は、この CD を使用してオペレーティングシステムを復元できます。ただし、オペレーティングシステムディスクを使用した場合も、ハードドライブ上のデータはすべて削除されます。システムの復元でオペレーティングシステムの問題を解決できなかった場合にのみ、『オペレーティングシステム』ディスクを使用してください。

システムの復元

ハードウェア、ソフトウェア、またはその他のシステム設定を変更したために、コンピューターが正常に動作しなくなってしまった場合は、Windows オペレーティングシステムのシステムの復元オプションを使用して、コンピューターを以前の動作状態に復元することができます（データファイルへの影響はありません）。システムの復元オプションによってコンピューターに加えられた変更は、完全に元の状態に戻すことができます。

 **注意：**データファイルの定期的なバックアップを行ってください。システムの復元は、データファイルの変更を監視したり、データファイルを復元したりしません。

 **メモ：**このマニュアルに記載されている手順は、Windows のデフォルト表示用に使われているため、お使いの Dell™ コンピューターをクラシック表示に設定している時には適用されない場合があります。

システムの復元の開始

1. **スタート**  をクリックします。
2. 検索ボックスで、システムの復元と入力し、<Enter> キーを押します。

 **メモ：**ユーザーアカウント制御ウィンドウが表示される場合があります。コンピューターの管理者の場合は、**続行**をクリックします。管理者でない場合は、目的の操作を行うために管理者に連絡します。

3. **次へ**をクリックして、画面に表示される指示に従います。

システムの復元を実行しても問題が解決されない場合、最後に行ったシステムの復元を取り消すことができます。

最後のシステムの復元の取り消し

 **メモ：**最後に行ったシステムの復元を取り消す前に、開いているファイルをすべて保存して閉じ、実行中のプログラムをすべて終了してください。システムの復元が完了するまで、ファイル

またはプログラムを変更したり、開いたり、削除しないでください。

1. **スタート**  をクリックします。
2. 検索ボックスで、**システムの復元**と入力し、<Enter> キーを押します。
3. **システムの復元の取り消し**をクリックして、**次へ**をクリックします。

Dell Factory Image Restore

 **警告**：Dell Factory Image Restore を使用すると、ハードディスクドライブのすべてのデータは永久に削除され、コンピューターを受け取った後にインストールされたすべてのアプリケーションプログラムやドライバーも削除されます。できる限り、このオプションを使用する前にデータをバックアップするようにしてください。Dell Factory Image Restore は、システムの復元でオペレーティングシステムの問題を解決できなかった場合にのみ使用してください。

 **メモ**：Dell Factory Image Restore は、国またはコンピューターによってはご利用になれない場合があります。

Dell Factory Image Restore は、お使いのオペレーティングシステムを復元するための最終手段としてのみ使用してください。このオプションにより、お使いのハードディスクドライブはコンピューターの工場出荷時の動作状態に戻ります。コンピューターを受け取った後に追加したプログラムまたはファイル（データファイルを含む）はすべて、ハードドライブから永久に削除されます。データファイルには、コンピューター上の文書、表計算、メールメッセージ、デジタル写真、ミュージックファイルなどが含まれます。可能であれば、Dell Factory Image Restore を使用する前にすべてのデータをバックアップしてください。

Dell Factory Image Restore を起動する

1. コンピューターの電源を入れます。Dell のロゴが表示されたら、<F8> を数回押して **Advanced Boot Options**（高度な起動オプション）ウィンドウにアクセスします。
 **メモ**：キーを押すタイミングが遅れて、OS のロゴが表示されてしまったら、Microsoft® Windows® デスクトップが表示されるまでそのまま待機します。次に、コンピューターをシャットダウンして、再度実行します。
2. **Repair Your Computer**（コンピューターの修復）を選択します。
3. **System Recovery Options**（システム回復オプション）ウィンドウが表示されます。
4. キーボードレイアウトを選択して、**Next**（次へ）をクリックします。
5. 回復オプションにアクセスするために、ローカルユーザーとしてログオンします。コマンドプロンプトにアクセスするには、**User name**（ユーザー名）フィールドで administrator と入力し、**OK** をクリックします。

6. **Dell Factory Image Restore** をクリックします。**Dell Factory Image Restore** ウェルカム画面が表示されます。

 **メモ**：使用する構成によっては、**Dell Factory Tools**、**Dell Factory Image Restore** の順番で選択しなければならない場合もあります。

7. **Next**（次へ）をクリックします。**Confirm Data Deletion**（データ削除の確認）画面が表示されます。

 **メモ**：Factory Image Restore の作業を続けたくない場合は、**Cancel**（キャンセル）をクリックします。

8. ハードドライブの再フォーマット、およびシステムソフトウェアの工場出荷時の状態への復元の作業を続ける意思を確認するためのチェックボックスをオンにして、**Next**（次へ）をクリックします。

復元処理が開始します。復元処理が完了するまで 5 分以上かかる場合があります。オペレーティングシステムおよび工場出荷時にインストールされたアプリケ

ーションが工場出荷時の状態に戻ると、メッセージが表示されます。

9. **Finish**（完了）をクリックして、システムを再起動します。

オペレーティングシステムの再インストール

作業を開始する前に

新しくインストールしたドライバーに問題があり、Windows オペレーティングシステムの再インストールを検討している場合は、まず Windows のデバイスドライバーのロールバックを試してください。デバイスドライバーのロールバックを実行しても問題が解決されない場合は、システムの復元を使ってオペレーティングシステムを新しいデバイスドライバーがインストールされる前の動作状態に戻します。62ページの「システムの復元」を参照してください。

△ 注意：インストールを実行する前に、プライマリハードドライブ上のすべて

のデータファイルをバックアップしてください。通常のハードドライブ構成では、プライマリハードドライブは1番目のドライブとして認識されます。

Windows を再インストールするには、以下のアイテムが必要です。

- Dell 『オペレーティングシステム』 ディスク
- Dell 『Drivers and Utilities』 ディスク

メモ： Dell 『Drivers and Utilities』 ディスクには、コンピューターの製造工程でプリインストールされたドライバーが収録されています。Dell 『Drivers and Utilities』 ディスクを使用して、必要なドライバーをロードします。お使いのコンピューターを購入した地域、またはディスクの注文の有無によっては、Dell 『Drivers and Utilities』 ディスクと 『オペレーティングシステム』 ディスクがシステムに付属していない場合があります。

Microsoft Windows を再インストールする

再インストール処理を完了するには、1~2時間かかることがあります。オペレーティングシステムを再インストールした後、デバイスドライバー、アンチウイルスプログラム、およびその他のソフトウェアを再インストールする必要があります。

1. 開いているファイルをすべて保存してから閉じ、実行中のプログラムをすべて終了します。
2. 『オペレーティングシステム』ディスクを挿入します。
3. **Windows のインストール**というメッセージが表示されたら、**終了**をクリックします。
4. コンピューターを再起動します。
5. DELL ロゴが表示されたら、すぐに <F12> キーを押します。

 **メモ**：キーを押すタイミングが遅れて、OS のロゴが表示されてしまったら、Microsoft® Windows® デスクトップが表示されるまでそのまま待機します。次に、コンピューターをシャットダウンして、再度実行します。

 **メモ**：次の手順では、起動順序を1回だけ変更します。次回の起動時から、コンピューターはセットアッププログラムで指定されたデバイスに従って起動します。

6. 起動デバイスの一覧が表示されたら、**CD/DVD/CD-RW Drive** (CD/DVD/CD-RWドライブ) をハイライト表示して、<Enter> を押します。
7. **Boot from CD-ROM** (CD から起動) するには、いずれかのキーを押します。画面に表示される指示に従ってインストールを完了します。

ヘルプを受ける

コンピューターに何らかの問題が発生した場合は、問題の診断と解決のために次の手順を完了します。

1. コンピューターで発生している問題に関する情報および手順については、45ページの「問題の解決」を参照してください。
2. トラブルシューティングの詳細については、『Dell テクノロジガイド』を参照してください。
3. Dell Diagnostics の実行手順については、57ページの「Dell Diagnostics」を参照してください。
4. 73ページの「診断チェックリスト」を記入してください。
5. インストールとトラブルシューティングの手順については、デルのサポートウェブサイト (support.jp.dell.com) をご覧ください。オンラインのデルサポートの

一覧については、69ページの「オンラインサービス」を参照してください。

6. これまでの手順で問題が解決されない場合、71ページの「お問い合わせになる前に」を参照してください。

 **メモ**：デルサポートへお問い合わせになる場合は、コンピューターの電源を入れ、操作できる状態で電話をおかけください。サポート担当者がコンピューターでの操作をお願いすることがあります。

 **メモ**：デルのエキスプレスサービスコードシステムをご利用できない国もあります。

デルのオートテレフォンシステムの指示に従って、エキスプレスサービスコードを入力すると、電話は適切なサポート担当者に転送されます。エキスプレスサービスコードをお持ちでない場合は、**Dell Accessories**

ヘルプを受ける

フォルダを開き、**エクスプレスサービス**ロードアイコンをダブルクリックします。その後は、表示される指示に従ってください。

 **メモ**：以下のサービスの一部は、アメリカ以外ではご利用になれないこともあります。サービスに関する情報は、最寄りのデルへお問い合わせください。

テクニカルサポートとカスタマーサービス

Dell 製品に関するお問い合わせは、デルのテクニカルサポートをご利用ください。サポートスタッフはコンピューターによる診断に基づいて、正確な回答を迅速に提供します。

デルのテクニカルサポートへお問い合わせになる時は、72ページの「お問い合わせになる前に」を参照し、次に、お住まいの地域の連絡先を参照するか、**support.jp.dell.com**を参照してください。

DellConnect™

DellConnect はシンプルで使いやすいオンラインアクセスツールで、デルのサービスおよびサポートがブロードバンド接続を通じてコンピューターにアクセスし、問題の診断と修復を行います。詳細については、**www.dell.com/dellconnect** にアクセスしてください。

オンラインサービス

Dell 製品およびサービスについては、次のウェブサイトをご覧ください。

- www.dell.com
- www.dell.com/ap (アジア太平洋地域のみ)
- www.dell.com/jp (日本)
- www.euro.dell.com (欧州のみ)
- www.dell.com/la (ラテンアメリカおよびカリブ海諸国)
- www.dell.ca (カナダ)

デルサポートへのアクセスには、次の Web サイトおよび E メールアドレスをご利用ください。

デルサポートサイト

- support.dell.com
- support.jp.dell.com (日本のみ)
- support.euro.dell.com (欧州のみ)
- supportapj.dell.com (アジア太平洋地域のみ)

デルサポートの Eメールアドレス

- mobile_support@us.dell.com
- support@us.dell.com
- la-techsupport@dell.com (ラテンアメリカおよびカリブ海諸国のみ)
- apsupport@dell.com (アジア / 太平洋諸国のみ)

デルのマーケティングおよびセールスの E メールアドレス

- apmarketing@dell.com (アジア / 太平洋諸国のみ)
- sales_canada@dell.com (カナダのみ)

Anonymous file transfer protocol (FTP)

- [ftp.dell.com](ftp://ftp.dell.com)

ログインユーザー名：`anonymous`。パスワードには E メールアドレスを入力してください。

24 時間納期案内電話サービス

注文したデル製品の状況を確認するには、**support.jp.dell.com** にアクセスするか、24 時間納期情報案内サービスにお問い合わせください。音声による案内で、注文について調べて報告するために必要な情報をお伺いします。お住まいの地域で利用できる電話番号については、74ページの「デルへのお問い合わせ」を参照してください。

欠品、納品の誤り、請求書の誤りなどの注文に関して問題がある場合は、デルカスタマーケアにご連絡ください。お電話の際は、納品書または出荷伝票をご用意ください。お住まいの地域で利用できる電話番号については、74ページの「デルへのお問い合わせ」を参照してください。

製品情報

デルのその他の製品に関する情報や、ご注文に関しては、デルウェブサイト **www.dell.com/jp** をご覧ください。お住まいの地域で利用できる電話番号、または営業担当にお問い合わせの場合は、74ページの「デルへのお問い合わせ」を参照してください。

保証期間中の修理と返品

『「こまった」ときの DELL パソコン Q&A』
をご覧ください。

 **メモ**：デルに商品を返品する前に、ハードドライブやその他のストレージデバイスに保存しているデータを必ずバックアップしてください。すべての機密情報、専有情報、個人情報を削除し、CD や PC カードなどのリムーバブルメディアを取り外してください。デルは、これらの機密情報、専有情報、個人情報については一切責任を負いません。データの損失や損傷、リムーバブルメディアの損失や損傷に関する責任はお客様に帰するものとします。

1. デルにお電話いただき、担当者がお知らせする返品番号を箱の外側に明記してください。
2. お住まいの地域で利用できる電話番号については、74ページの「デルへのお問い合わせ」を参照してください。
3. 請求書のコピーおよび返品の原因を説明した書面を箱に入れます。
4. 実行したテストと Dell Diagnostics（診断）プログラム（73ページの「診断チェックリスト」を参照）から出力されたエラーメッセージを記入した Diagnostics（診断）チェックリスト（57ページの「Dell Diagnostics」を参照）のコピーを同梱してください。
5. 返品して返金を受ける場合には、返品される品目とともにすべてのアクセサリ（電源ケーブル、ソフトウェア、マニュアル等々）を添付してください。

6. 返品一式は出荷時のシステム梱包箱か同等の箱に梱包してください。

 **メモ**：送料はお客様のご負担となります。また、お客様には返品する製品を保証する責任があり、デルへの搬送中に紛失する恐れも想定されます。着払いの荷物は受領できませんので、予めご了承ください。

 **メモ**：上記要件のいずれかを欠く返品は受け付けられず、返送扱いとなります。

お問い合わせになる前に

 **メモ**：お電話の際には、エクスプレスサービスコードをご用意ください。エクスプレスサービスコードを利用すると、デルのオートテレフォンシステムによって、より迅速にサポートが受けられます。また、スタッフが（コンピューターの背面または底部にある）サービスタグナンバーをお訊ねする場合もございます。

必ず Diagnostics（診断）チェックリストに記入してください。デルサポートへお問い合わせになる場合は、コンピューターの電源を入れ、操作できる状態で電話をおかけください。キーボードからのコマンドの入力や、操作時に詳細情報を説明したり、コンピューター自体でのみ可能な他のトラブルシューティング手順を試してみるようお願いする場合があります。システムのマニュアルがあることを確認してください。

診断チェックリスト

- 名前：
- 日付：
- 住所：
- 電話番号：
- サービスタグナンバー（コンピューター背面または底面のバーコードの番号）：
- エクスプレスサービスコード：
- 返品番号（デルサポート担当者から提供された場合）：
- オペレーティングシステムとバージョン：
- 周辺機器：
- 拡張カード：
- ネットワークに接続されていますか？
はい/いいえ
- ネットワーク、バージョン、ネットワークアダプター：
- プログラムとバージョン：

オペレーティングシステムのマニュアルを参照して、コンピューターの起動ファイルの内容を確認してください。コンピューターにプリンターを接続している場合、各ファイルを印刷します。印刷できない場合、各ファイルの内容を記録してからデルにお問い合わせください。

- エラーメッセージ、ビープコード、または Diagnostics（診断）コード：
- 問題点の説明と実行したトラブルシューティング手順：

デルへのお問い合わせ

米国にお住まいの方は、800-WWW-DELL (800-999-3355) までお電話ください。

 **メモ**：インターネット接続の環境がない場合は、納品書、出荷伝票、請求書、または Dell 製品カタログに記載されている連絡先をご利用ください。

デルでは、複数のオンラインと、電話ベースのサポートおよびサービスオプションを用意しています。利用できる手段は国や製品により異なる場合があります。また地域によっては一部のサービスが受けられない場合もあります。

セールス、テクニカルサポート、カスタマーサービスへのお問い合わせは、次の手順を実行してください。

1. **support.jp.dell.com** にアクセスしてください。
2. ページの下にある**国・地域の選択**ドロップダウンメニューで、お住まいの国/地域を確認します。
3. ページの左側にある**お問い合わせ**をクリックします。
4. 目的のサービスまたはサポートを選択します。
5. 自分に最も適したデルへの問い合わせ方法を選んでください。

情報およびリソース詳細

こんな時は、

こちらを参照してください。

オペレーティングシステムを再インストールしたい

オペレーティングシステムディスク

コンピューターの診断プログラムを実行したり、ノートブックコンピューターのシステムソフトウェアを再インストールしたり、コンピューターのドライバーをアップデートしたり、お読みくださいファイルを参照できます

『Drivers and Utilities』 ディスク

 **メモ**：ドライバーやマニュアルのアップデートは Dell™ サポートサイト (support.jp.dell.com) にあります。

オペレーティングシステムや周辺機器のメンテナンス、RAID、インターネット、Bluetooth®、ネットワーク、電子メールについて知りたい

ハードディスクにインストールされている『Dell テクノロジガイド』

こんな時は、

新しい、あるいは追加のメモリ、または新しいハードドライブ付きでコンピューターをアップグレードしたい

磨耗、あるいは損傷したパーツを再インストール、または交換したい

使用しているコンピューターにとって安全で最適な方法を見つけたい

保証情報、使用条件（米国のみ）、安全に関する注意事項、認可機関情報、人間工学に関する情報、エンドユーザーライセンス契約書を確認したい

サービスタグ / エクスプレスサービスコードを見つけたい — support.jp.dell.com またはテクニカルサポートにお問い合わせの際、コンピューターを識別するサービスタグが必要です

こちらを参照してください。

デルサポートサイト (support.jp.dell.com) の『サービスマニュアル』

 **メモ**：一部の国では、コンピューターの部品を開けたり、交換すると、保証が無効になる場合があります。コンピューター内部の作業を行う前に保証と返品について確認してください。

お使いのコンピューターに同梱の安全上の注意と規制に関する書類、および Regulatory Compliance ホームページ

(www.dell.com/regulatory_compliance) 参照

コンピューターの背面、または底面にあります

こんな時は、

ドライバとダウンロードファイルを見つけたい

テクニカルサポートと製品ヘルプにアクセスします

新たに注文した商品の配送状況について調べたい

一般的な質問に対する解決策や回答を見つけない

コンピューターの技術的変更に関する最新のアップデートや、技術者または専門知識をお持ちのユーザーを対象とした高度な技術資料を参照できます

こちらを参照してください。



Dell™ サポートサイト (support.jp.dell.com)

仕様

システムのモデル

Dell Studio 1745/1747

本セクションは、コンピューターのセットアップやアップグレード、ドライバのアップグレードに必要な情報を記載しています。

 **メモ**：提供されるものは地域により異なる場合があります。コンピューターの設定に関する詳細については、**スタート**  → **ヘルプとサポート** をクリックし、コンピューターに関する情報を表示するためのオプションを選択してください。

プロセッサ

タイプ	L2 キャッシュ
Intel® Celeron®	1 MB
Intel Pentium® Dual-Core	1 MB
Intel Core™ 2 Duo	2 MB/3 MB/6 MB
Intel Core 2 Quad	1 MB
L1 キャッシュ	Dual-Core 128 KB (Intel - 64 KB/コア) Quad-Core 256 KB (Intel - 64 KB/コア)
L3 キャッシュ	Quad-Core 8 MB
外付けバスの周波数	800/1066 MHz

コンピューター情報

システムチップセット	モバイル Intel Express GM 45 モバイル Intel 5 シリーズ Discrete GFX
データバス幅	64 ビット
DRAM バス幅	デュアルチャネル (2) 64-ビットバス
プロセッサアドレスバス幅	32 ビット
フラッシュ EPROM	2 MB
グラフィックバス	PCI-E X16

ExpressCard

ExpressCard コントローラ	Intel ICH9M
サポートするカード	ExpressCard/34 (34 mm) 1.5 V and 3.3 V
ExpressCardコネクタサイズ	26 ピン

メモリ

メモリモジュールコネクタ	ユーザーがアクセス可能な SODIMM コネクタ × 2
メモリモジュールの容量	1 GB、2 GB、4 GB
メモリのタイプ	1067/1333 MHz SODIMM DDR3
最低メモリ構成	2 GB
最大メモリ構成	8 GB

 **メモ:** メモリのアップグレードに関する手順は、『サービスマニュアル』をデルサポートサイト (support.jp.dell.com) で参照してください。

コネクタ

オーディオ	マイク入力コネクタ × 1、ステレオヘッドフォン/スピーカークネクタ × 2
IEEE 1394a	4 ピンミニ無動力コネクタ
ミニカード	III A タイプフルサイズミニカードスロット × 1、ハーフサイズミニカードスロット × 2
HDMI コネクタ	19 ピン
ネットワークアダプター	RJ45 コネクタ
USB	4 ピン USB 2.0 対応コネクタ × 2

コネクタ

ビデオ	15 ピンコネクタ (メス)
DisplayPort	20 ピンコネクタ
eSATA	7 ピン/4 ピン eSATA/ USB コンボコネクタ

通信

モデム (オプション)	外付け V.92 56K USB モ デム
コントローラ	ハードウェアモデム
インターフェ ース	USB
ネットワークア ダプター	システム基板上の 10/100/1000 Ethernet LAN
ワイヤレス	WLAN、WWAN、 WiMax/Wi-Fi abgn/agn、 Bluetooth® ワイヤレス 技術搭載 WPAN

ビデオ

Discrete:	
ビデオの種類	システム基板に統合
ビデオコントロ ーラ	ATI Mobility Radeon HD 4570/4650
ビデオメモリ	DDR3 512 MB/1 GB
UMA:	
ビデオの種類	システム基板に統合
ビデオコントロ ーラ	モバイル Intel GMA 4500MHD
ビデオメモリ	最大 358 MB までの共 有メモリ
LCD インタフェ ース	LVDS (Low Voltage Differential Signaling)
TV サポート	HDMI 1.3

オーディオ

オーディオタイプ	SRSエンハンストオーディオ付 JBL 2.1 チャンネル
オーディオコントローラ	IDT 92HD73C
ステレオ変換	24 ビット（デジタル変換、アナログ変換）
内部インターフェース	Intel ハイデフィニションオーディオ
スピーカ	1.5 ワットメインスピーカー × 2、3.0 ワットサブウーハー × 1（合計システム電力 6.0 ワット）
ボリュームコントロール	プログラムメニュー、およびメディアコントロール

カメラ

ピクセル	2.0 メガピクセル
ビデオ解像度	160 x 120 ~ 1600 x 1200 (160 x 120 ~ 1280 x 720 / 30 fps)
斜め可視角度	60°

ディスプレイ

タイプ	17.3" HD+ WLED バックライト、TrueLife 17.3" FHD B+RG LED バックライト、TrueLife
-----	--

ディスプレイ

寸法：

高さ 214.81 mm

幅 381.89 mm

対角線 439.42 mm

最大解像度 HD+: 1600 x 900
FHD: 1920 x 1080

リフレッシュ
レート 60 Hz

動作角度 0°（閉じた状態）～ 140°

輝度 HD+: 220 nits
FHD: 300 nits
(72% と 90% いずれも)

ディスプレイ

可視角度：

水平方向 HD+: 40/40
FHD: 60/60 (72% と 90%
いずれも CG)

垂直方向 HD+: 15/30 (H/L)
FHD: 50/50 (72% と 90%
いずれも CG)

ピクセルピッ
チ HD+: 0.24 x 0.24 mm
FHD: 0.20 x 0.20 mm

コントロール 輝度はキーボードショ
ートカットキーによって調
整可能です（詳細は、
『Dell テクノロジガイド』
を参照）。

キーボード（バックライト）

キー数	102（アメリカ、カナダ）、 103（ヨーロッパ）、 106（日本）、 105（ブラジル）
レイアウト	QWERTY / AZERTY / 漢字

タッチパッド

XY 位置解像度 （グラフィック クステープル モード）	240 cpi
寸法：	
幅	100 mm センサーアクティ ブ領域
高さ	56 mm 長方形

バッテリー

タイプと寸法：	
9 セル「スマート」リチウムイオン	
奥行き	56.7 mm
高さ	41.9 mm
幅	340.6 mm
重量	0.52 kg
6 セル「スマート」リチウムイオン	
奥行き	56.7 mm
高さ	22.2 mm
幅	206 mm
重量	0.35 kg
電圧	11.1 VDC（6/9 セル）
充電時間 （概算）：	4 時間（コンピューター の電源がオフになってい る場合）

バッテリー

動作時間	バッテリー駆動時間は動作状況によって異なり、電力を著しく消費するような状況ではかなり短くなる可能性があります。 トラブルシューティングの詳細については、『Dell テクノロジガイド』を参照してください。
寿命（概算）	300 回（充電 / 放電）
温度範囲：	
動作時	0° ~ 35°C
保管時	-40° ~ 65°C
コイン型電池	CR-2032

AC アダプター

入力電圧	100–240 VAC
入力電流	1.5 A
入力周波数	50–60 Hz
出力電力	65 W または 90 W
出力電流	
65 W	4.43 A（4 秒パルスで最大）
	3.34 A（連続稼動の場合）
90 W	5.62 A（4 秒パルスで最大）
	4.62 A（連続稼動の場合）
定格出力電圧	19.5 ± 1 VDC

AC アダプター

寸法：

90 W (E シリーズ)

高さ 16 mm

幅 70 mm

奥行き 147 mm

重量 0.29 kg
(ケーブル含む)

90 W (D シリーズ)

高さ 34.2 mm

幅 60.8 mm

奥行き 153.4 mm

重量 0.46 kg
(ケーブル含む)

AC アダプター

65 W (自動エアアダプター)

高さ 15 mm

幅 66 mm

奥行き 127 mm

重量 0.26 kg
(ケーブル含む)

温度範囲：

動作時 0° ~ 40°C

保管時 -40° ~ 70°C

サイズと重量

高さ	28 mm ~ 40 mm
幅	413.0 mm
奥行き	280.5 mm
重量（6 セルバッテリー装着の場合）	3.3 kg 以下に構成可能

コンピューター環境

温度範囲：	
動作時	0° ~ 35°C
保管時	-40° ~ 65°C
相対湿度（最大）：	
動作時	10% ~ 90% （結露しないこと）
保管時	5% ~ 95% （結露しないこと）
最大振動（ユーザー環境をシミュレートするランダム振動スペクトラムを使用時）：	
動作時	0.66 GRMS
非動作時	1.30 GRMS

コンピューター環境

最大振動（動作時 — Dell Diagnostics（診断）プログラムをハードドライブで起動し、2 ms 半正弦波パルスで計測 / 非動作時 — ヘッドを収納したハードドライブ、2 ms 半-正弦波パルスで計測）

動作時 110 G

非動作時 160 G

高度（最大）：

動作時 -15.2 ~ 3048 m

保管時 -15.2 ~ 10,668 m

空気中浮遊汚染物質
レベル G2、または
ISA-S71.04-1985
が定める規定値以内

付録

Macrovision 製品に関する注意事項

この製品には、Macrovision Corporation および他の権利所有者が所有する一定の米国特許権および知的所有権によって保護されている著作権保護技術が組み込まれています。本製品の著作権保護テクノロジーは Macrovision Corporation に使用権限があり、同社の許可がない限り、家庭内および限定的な表示にのみ使用することを目的としています。リバースエンジニアリングや分解は禁止されています。

索引

C

CD、再生と作成 41

D

DellConnect 68

Dell Diagnostics（診断）プログラム 57

Dell Factory Image Restore 61

Dell Touch Zone 34

Dell テクノロジガイド

詳細 75

Dell に問い合わせる 72

Diagnostics（診断）チェックリスト 72

DisplayPort コネクタ 23

DVD、再生と作成 41

F

FTP ログイン、anonymous 69

I

ISP

インターネットサービスプロバイダ 14

S

SIM 10

U

USB PowerShare 24

W

Windows Vista® 9

プログラム互換性ウィザード 51

再インストール 66

Windows の再インストール 61

Windows、再インストール 61

い

インターネット接続 14

お

オンラインでデルに問い合わせる 74

か

カスタマーサービス 68

カスタマイズする

 お使いのデスクトップ 41

 電力消費設定 42

換気、確かめる 5

く

空気の流れ、許可する 5

こ

コンピュータースタンド 6

コンピューター、セットアップ 5

コンピューターの能力 40

さ

サポートサイト

 世界の 68

サポートの電子メールアドレス 69

し

システムの復元 61

システムメッセージ 54

システム再インストールオプション 61

仕様 78

出荷時設定に戻す 63

詳細を確認する 75

す

スタンドを取り付ける 6

せ

セットアップ、作業を開始する前に 5

接続（接続する）

インターネットに 9

製品

情報と購入 70

製品を送送する

返品、または修理 71

そ

ソフトウェアの特徴 40

ソフトウェアの問題 51

損傷、避ける 5

た

タッチスクリーン 34

動作 36

タッチパッド

動作 28

て

データ、バックアップする 43

デルサポートサイト 77

デルサポートセンター 53

電源タップ、使い方 6

電源の問題、解決する 49

電子メールアドレス

テクニカルサポート 69

電力

節約 42

電力を節約する 42

と

ドライバーとダウンロード 77

動作 36

ね

ネットワークスピード

テストする 48

ネットワーク接続

修正する 48

は

ハードウェアに関するトラブルシューティング 56

ハードウェアの問題

診断する 56

バックアップ

作成する 43

ふ

フリック 36

へ

ヘルプ

アドバイスやサポートを受ける 67

返品保証 71

め

メモリの問題

解決する 50

も

問題を解決する 45

問題、解決する 45

ゆ

有線ネットワーク

ネットワークケーブル、接続 7

り

リソース、さらに見つける 75

わ

ワイヤレスネットワーク接続 48

